



www.woningschouw.nl
088 - 78 00 700

WILHELMINASTRAAT 44 - 25
7511 DP ENSCHEDE



WONINGPASPOORT



WoningPaspoort

Onafhankelijkheid en objectiviteit

WoningSchouw B.V. garandeert objectiviteit en volledige onafhankelijkheid bij de door haar uitgevoerde werkzaamheden ten behoeve van dit WoningPaspoort en verklaart geen enkele commerciële binding te hebben met derden, die de resultaten van het onderzoek zouden kunnen beïnvloeden.

Onderdelen WoningPaspoort

Dit WoningPaspoort bestaat uit diverse onderdelen ten behoeve van de volledigheid aan informatie over de betreffende woning. De onderdelen kunnen bestaan uit:



1. Energielabel



2. NEN 2580 berekening (optioneel inhoud berekening)



3. Floorplanner plattegronden in 2D en 3D



Energie label

In het kader van de Europese regelgeving (EPBD) bent u verplicht om, bij verkoop of verhuur van de woning, een energie label te overhandigen. Deze woning heeft het volgende energie label:

Energie label woningen	Registratienummer	Datum registratie	Geldig tot	Status
	909502407	18-09-2024	18-09-2034	Definitief

Deze woning heeft energie label **A**

G	F	E	D	C	B	A ++++
----------	----------	----------	----------	----------	----------	---------------

Isolatie		Installaties	
1 Gevels	++	7 Verwarming	Warmtenet
2 Gevelpanelen	n.v.t.	8 Warm water	Warmtenet Verbeteradvies
3 Daken	n.v.t.	9 Zonnepanelen	Geen zonnepanelen
4 Vloeren	n.v.t.	10 Ventilatie	Natuurlijke toevoer met mechanische afzuiging Verbeteradvies
5 Ramen	++	11 Koeling	Geen koeling
6 Buitendeuren	+/-	12 Zonnepanelen	Niet aanwezig

Deze woning wordt niet verwarmd via een aardgas aansluiting

Warmtebehoefte in de wintermaanden Laag Gemiddeld Hoog	Risico op hoge binnentemperaturen in de zomermaanden Laag Hoog	Aandeel hernieuwbare energie 0,0 %
---	---	---

Toelichtingen en aanbevelingen vindt u op pagina 2 en verder

Over deze woning		Opnamedetails	
Adres	Wilhelminastraat 44 25 7511DP Enschede BAG-ID: 015301000410107	Naam	W Kornegoor
Details aanduiding	Bouwjaar 2005 Compactheid 0,54 Vloeroppervlakte 37m ²	Examennummer	83741
Woningtype	Tussenwoning op tussenverdieping	Certificaathouder	EnergieSchouw B.V.
		Inschrijfnummer	SKGIKOB 013083
		KvK-nummer	82089441
		Certificerende instelling	SKGIKOB
		Soort opname	Basisopname





Meetcertificaat

Realax heeft dit meetrapport opgesteld, waarin de gebruiksoppervlakte wonen, gebruiksoppervlakte overige inpandige ruimte, gebouw gebonden buitenruimte, externe bergruimte en bruto inhoud zijn vastgesteld conform de "Meetinstructie gebruiksoppervlakte woningen" en "Meetinstructie bruto inhoud"

Meetcertificaat	Totaal	Meters
Gebruiksoppervlakte wonen	37.2	m2
Gebruiksoppervlakte overige inpandige ruimte	-	m2
Gebouw gebonden buitenruimte	-	m2
Externe bergruimte	1.56	m2
Bruto inhoud woning	116	m3

Op dit meetcertificaat zijn de in dit meetrapport genoemde aannames van toepassing. Aan dit meetrapport en meetcertificaat kunnen geen rechten worden ontleend.

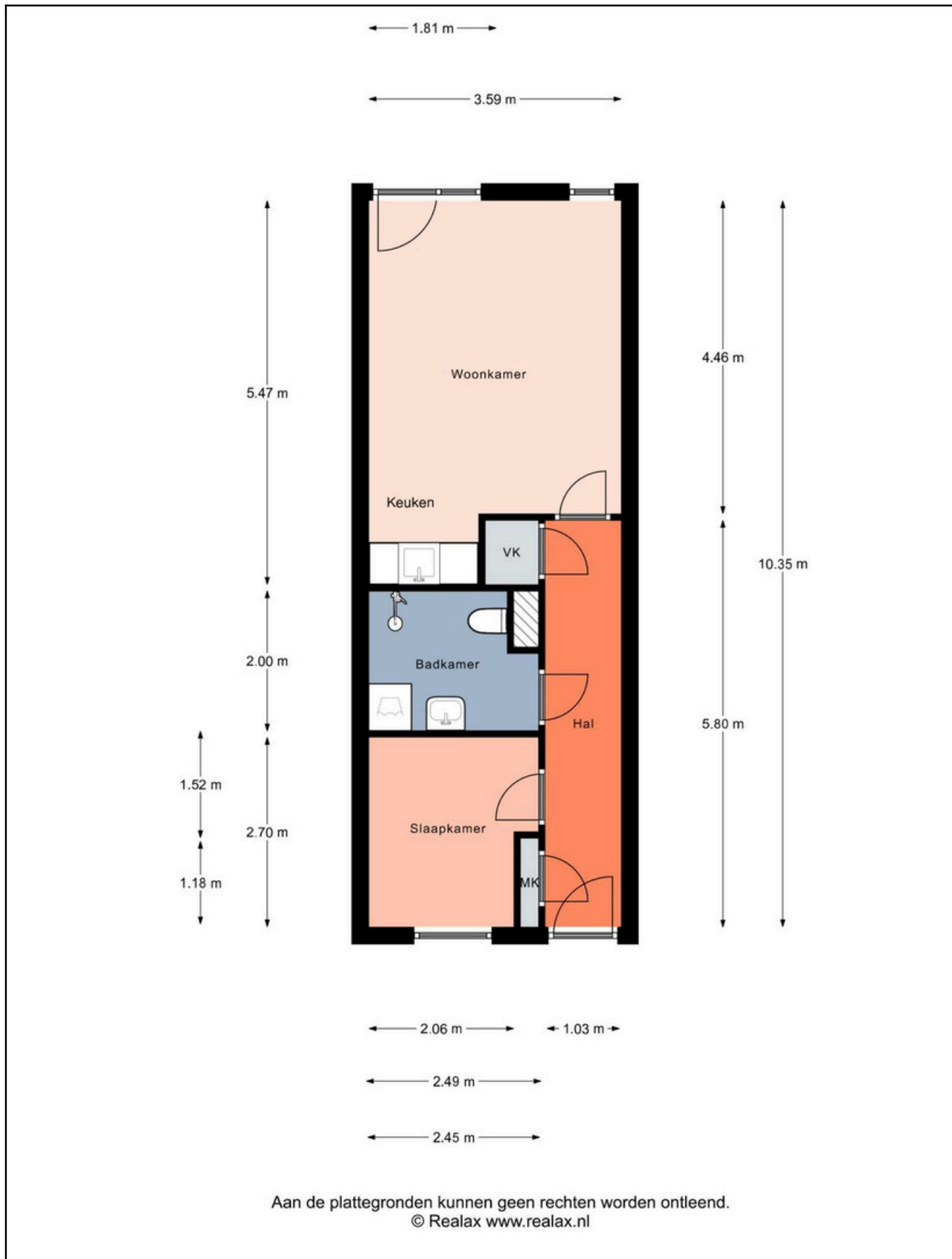
Plattegronden Floorplanner - Verdieping



Plattegronden Floorplanner - Berging

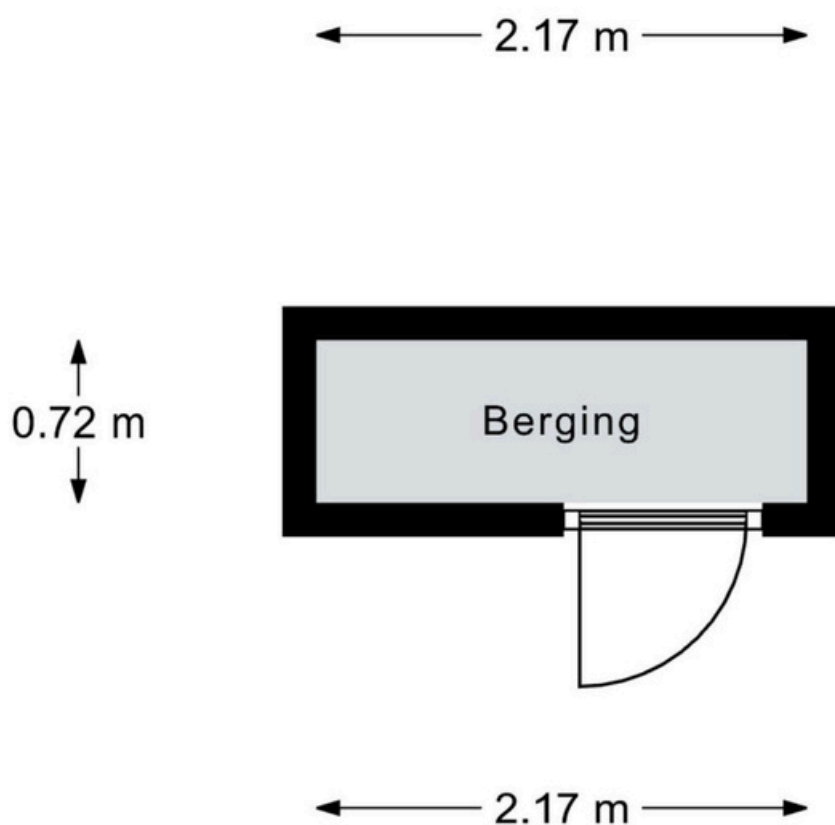

Aan de plattegronden kunnen geen rechten worden ontleend.
© Relax www.realax.nl